



kriskadecor 

linking
ideas



Canalla Discotheque by Vaillou•Irigaray Architects. Photo by Rubén Pérez Bescós

We do chain art. We create highly customized projects made with anodised-aluminium links, a light and versatile material. Our brand offers a wide range of solutions for architects and interior designers: space dividers, wall covering, ceiling, façades, lighting structures and special design projects. Customization is Kriskadecor's most strong value. We develop projects based in colours, shapes and volumes following customers' needs and desires. Thanks to our patented technology, we are able to reproduce images and patterns combining a wide range of colours in brilliant and satin finishes. Innovation and customer's service have also been the core values of our company since it was created in 1926. Still a family-run company with the third generation leading the company nowadays, the spirit of the grandfather and founder, Josep Maria Sans Amill still remains and as he used to say:

“THERE IS NOTHING THAT CAN'T BE DONE, ONE JUST HAS TO FIND THE WAY”

Kriskadecor has two headquarter placed in Montblanc, Spain and in Phoenix, USA. At present the brand exports to more than 50 countries.

Arte con cadena. Creamos proyectos completamente personalizados hechos con nuestros eslabones de aluminio anodizado, un material ligero y versátil. Nuestra marca ofrece una amplia variedad de soluciones tanto para arquitectos como para diseñadores de interiores: separación de espacios, paredes, techos, recubrimientos de exterior, estructuras especiales y de iluminación en proyectos de diseño contract.

La personalización es uno de nuestros rasgos más importantes. Desarrollamos proyectos basados en colores, formas y volúmenes siguiendo los deseos y necesidades de nuestros clientes. Gracias a nuestra tecnología patentada podemos reproducir imágenes y diseños combinando una amplia variedad de colores en acabados brillantes y satinados.

La innovación y el servicio al cliente han sido los principales valores de la compañía desde que fue fundada en 1926. Kriskadecor sigue siendo una empresa familiar, con la tercera generación al frente, donde el espíritu del abuelo y fundador, Josep Maria Sans Amill, todavía permanece y como él solía decir:

“NO HAY NADA QUE NO SE PUEDA HACER, SÓLO HAY QUE ENCONTRAR LA MANERA”

Kriskadecor cuenta con dos sedes, la sede central en Montblanc (España) y otra en Phoenix (Estados Unidos). Actualmente, la marca exporta a más de 50 países.

The link / El eslabón

Kriska



The original trademarked metal link.
Versatile and resistant.
El eslabón original patentado.
Versátil y resistente.

Snina



The delicate one. For more defined
and smart chain artworks.
La opción delicada. Para proyectos
más definidos y delicados.

Densities / Densidades

Standard

The perfect symmetry. Chain lines harmonically
aligned. Suitable for most uses.

La simetría perfecta. Líneas de cadena
armónicamente alineadas. Adecuada para la
mayoría de usos.

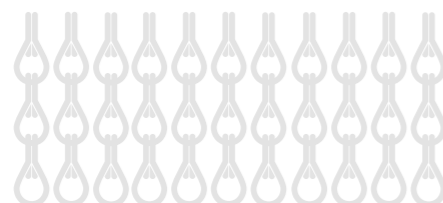

Kriska: 78 strands per linear meter of rail.
78 tiras por metro lineal de rail.

Snina: 100 strands per linear meter of rail.
100 tiras por metro lineal de rail.

Half-drop

The intense option. Half-drop density provides
higher opacity and a stronger visual impact.

La opción más intensa. La densidad half-drop
aporta una mayor opacidad y un mayor impacto
visual.

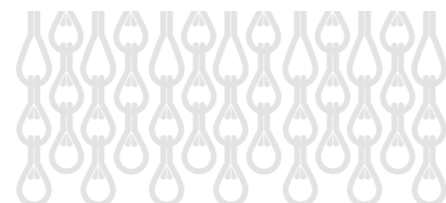

Kriska: 100 strands per linear meter of rail.
100 tiras por metro lineal de rail.

Snina: 132 strands per linear meter of rail.
132 tiras por metro lineal de rail.

Colours / Colores

It is possible to combine our metal links in
brilliant and satin finishes for both Kriska
and Snina.

Es posible combinar nuestros eslabones metálicos
en acabados brillantes y satinados tanto con Kriska
como Snina.



Silver

Brilliant / Brillante
20001
Satin / Satinado
20201



Golden

Brilliant / Brillante
20003
Satin / Satinado
20203



Lime

Brilliant / Brillante
20017
Satin / Satinado
20217



Orange

Brilliant / Brillante
20013
Satin / Satinado
20213



Esmerald

Brilliant / Brillante
20008



Green

Brilliant / Brillante
20004
Satin / Satinado
20204



Coffee

Brilliant / Brillante
20021
Satin / Satinado
20221



Brown

Brilliant / Brillante
20006
Satin / Satinado
20206



Apricot

Brilliant / Brillante
20020
Satin / Satinado
20220



Cooper

Brilliant / Brillante
20010
Satin / Satinado
20210



Amethyst

Brilliant / Brillante
20026
Satin / Satinado
20226



Pale Pink

Brilliant / Brillante
20024
Satin / Satinado
20224



Florida Pink

Brilliant / Brillante
20016
Satin / Satinado
20216



Bourdeaux

Brilliant / Brillante
20018
Satin / Satinado
20218



Red

Brilliant / Brillante
20005
Satin / Satinado
20205



Lilac

Brilliant / Brillante
20007
Satin / Satinado
20207



Turquoise

Brilliant / Brillante
20009
Satin / Satinado
20209



Blue

Brilliant / Brillante
20002
Satin / Satinado
20202



Black

Brilliant / Brillante
20011
Satin / Satinado
20211



Grey

Brilliant / Brillante
20012
Satin / Satinado
20212



Nickel

Satin / Satinado
20214

NOTE: Colours may vary between the catalogue and the final product supplied due to lighting effects or the printing process of the catalogue.
NOTA: Los colores pueden variar en relación a los mostrados en este catálogo debido a la impresión y/o los posibles efectos de iluminación.

Customization / Personalización

Every project is unique, that is why we think about every single detail to adjust it to our clients' needs and desires.

Cada proyecto es único, por eso pensamos en cada pequeño detalle para ajustarnos a los deseos y necesidades de nuestros clientes.

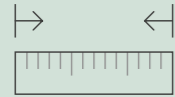

Sizes / Medidas



Colour and image / Color e imagen

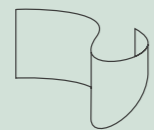

Shapes and volumes / Formas y volúmenes



Sizes / Medidas

From the smallest and most delicate to the most majestic and large aluminium chain projects, each one will be developed and taken care of from the very beginning to the end.

Desde el más pequeño al más grande, cada proyecto se desarrolla con total atención, siguiendo cuidadosamente las especificaciones de nuestros clientes.



Small projects / Proyectos pequeños
Print collections by Claire Davies.



Large structures / Grandes estructuras
Ecuador Pavillion at Milan Expo by Zorroza y Asociados.



Colour and image / Color e imagen

We know a picture is worth a thousand words. And we found the way to translate all these emotions through our own patented technology so we can reproduce any picture, pattern or corporate design in which every link acts as a pixel. It is also possible to use designs from our Print Collection's catalogue or just a solid colour.

Sabemos que una imagen vale más que mil palabras, por eso hemos desarrollado nuestra propia tecnología patentada que nos permite trasladar las emociones al diseño de interiores y proyectos arquitectónicos. Podemos reproducir imágenes, diseños de estampados o logos corporativos en los que cada eslabón actúa como un píxel. También disponemos de carta de colores y nuestra Print Collections.

Customization / Personalización



Original / Original



Preview / Vista previa



Final result / Resultado

Print collections / Print collections



Colours / Colores



Shapes and volumes / Formas y volúmenes

The limit is everyone's imagination. We can even materialise ideas in 3D volume with defined shapes.

El límite está en la imaginación de cada uno. Y nosotros podemos materializar esas formas incluso en 3D.

SHAPE / FORMA

From the defined shape set on the project, we can develop a rail or structure that fits into the requirements

Partiendo de la forma definida en el proyecto, podemos desarrollar un rail o estructura que se ajuste a los requerimientos.



+

SURFACE / SUPERFICIE

In order to define the surface, the chains can be straight, they can define a shaped form or they can even be fixed to the ceiling by both ends.

Para definir la superficie, las cadenas pueden seguir formas rectas, se pueden definir vaciados e incluso se pueden fijar al techo por ambos extremos.



=

VOLUME / VOLÚMEN

It is possible to develop 2D or 3D volumes with the desired density and chain's distribution.

Es posible desarrollar volúmenes en 2D o 3D con la densidad y distribución de cadenas deseadas.

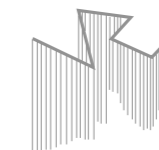

**Design
solutions /
Soluciones
de diseño**

Space dividers / Separación de espacios

Fixed / Fijas

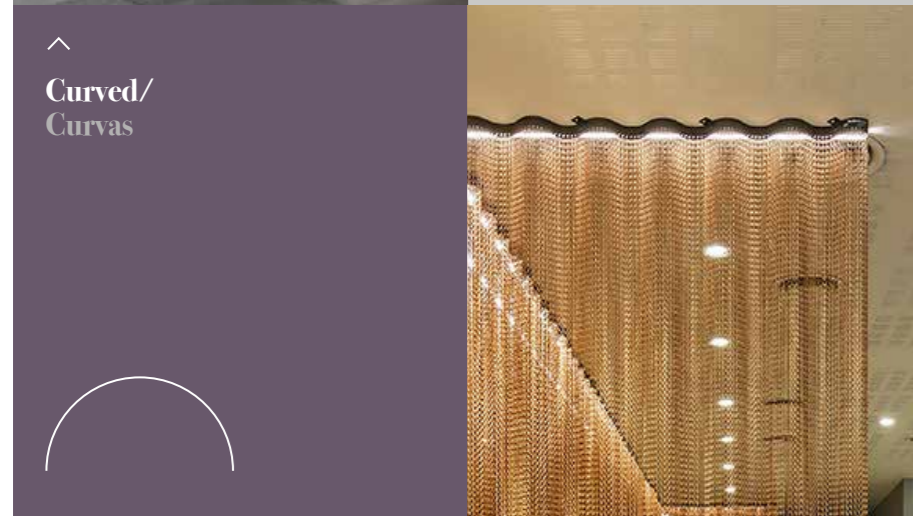
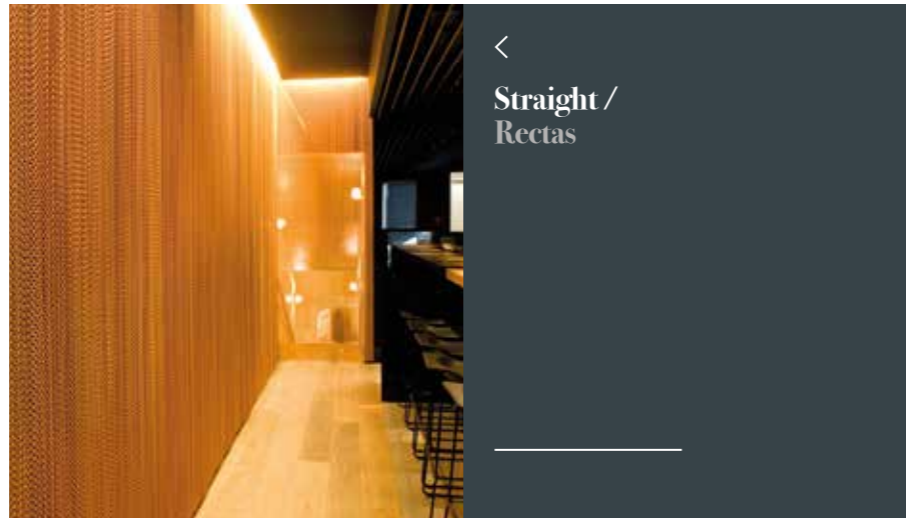

Customized partition walls or space dividers with straight, curved or undulated shapes combined with fixed or mobile systems, which can reproduce images and patterns to create dramatic atmospheres.

Separadores de espacios totalmente personalizados con formas rectas, curvas u onduladas, que pueden combinarse con sistemas fijos y móviles, así como reproducir imágenes y diseños para crear atmósferas sorprendentes.

Mobile / Móviles

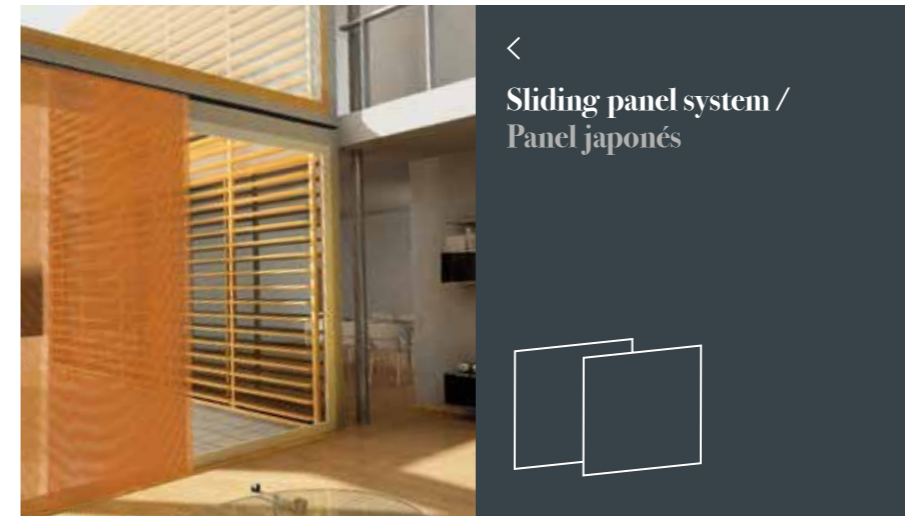
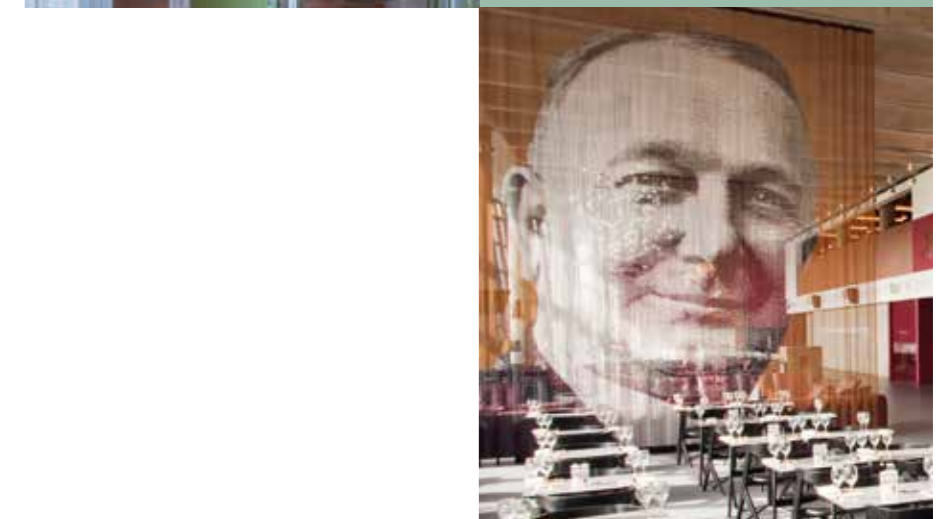

Straight: Coure Restaurant by Alfons Tost / **Curved:** Le Méridien Ra Beach Hotel & Spa by ds.architectes.
Photos by Eric Cuvillier / **Undulated:** Kurtz&Gutz Restaurant by Pler Interioristas. Photos by Marcela Grassi.

Mobile system: Take Eat Easy Restaurant by Grupo Serhs / Arsenal Emirates Stadium by 20|20 Design.

Wallcovering / Paredes

Covering a wall with a mobile or fixed system has never been so exciting. There is a technical solution for every space, the size or the shape does not matter.

Cubrir una pared con un sistema fijo o móvil nunca había sido tan interesante. Hay una solución técnica para cada espacio sin importar la medida o la forma.

Fixed or mobile / Fijas o móviles

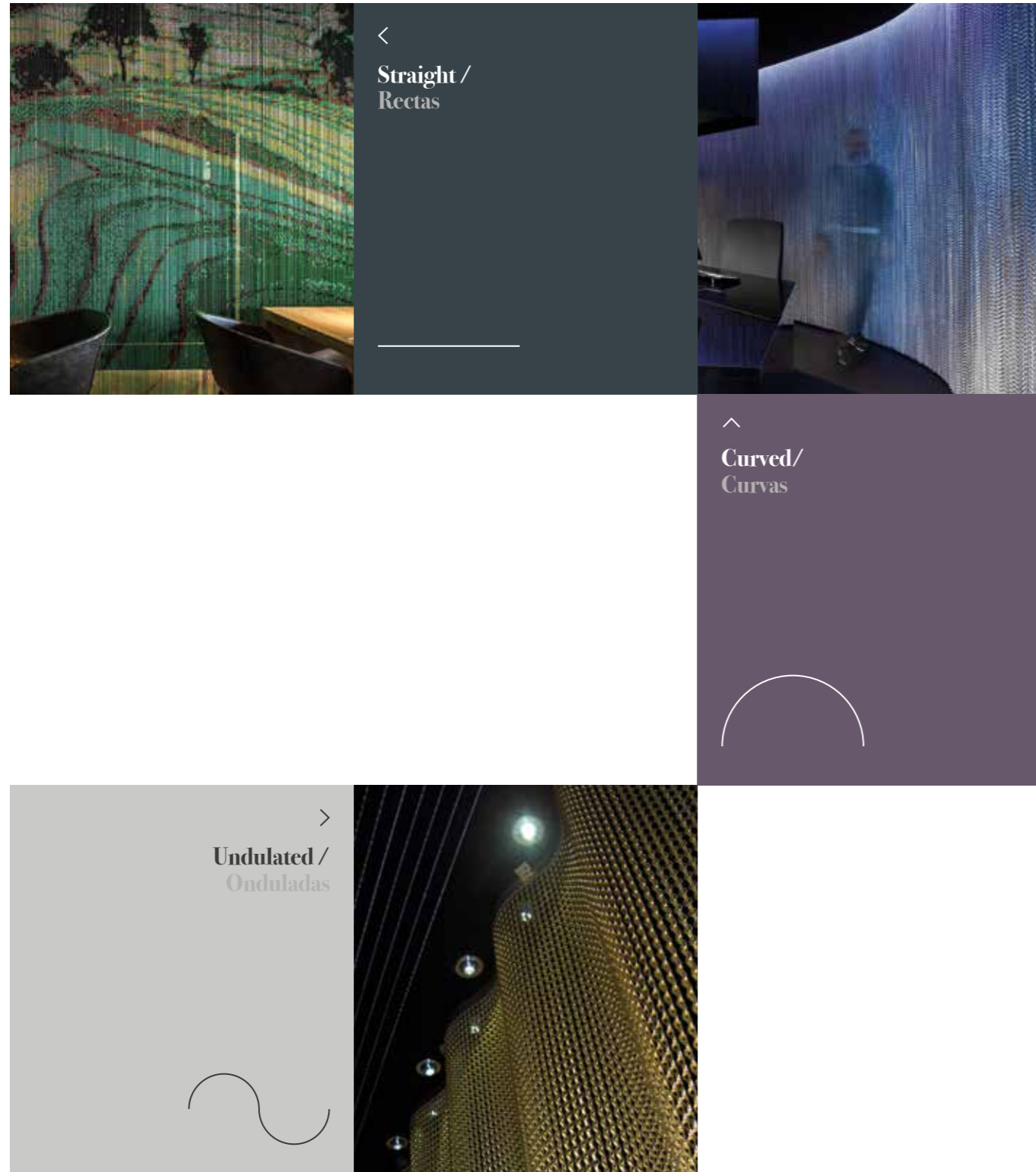

Straight: ARN Restaurant by Studio Yaron Tal / **Curved:** Elorri Offices by Gaz arquitectos. Photo by Iñaki Eskubi / **Undulated:** Nelva Hotel by GCA Arquitectes.

Ceilings / Techos

This architectural solution makes possible creating textures and surprising shapes on ceilings. It is even possible to recreate a rainy effect. From elegant waves or parallel structures to amazing artistic figures and volumes, Kriskadecor can develop very large ceiling solutions.

Esta solución arquitectónica permite crear texturas y formas sorprendentes en techos. Incluso es posible recrear un efecto de lluvia. Desde elegantes ondas o estructuras paralelas hasta figuras artísticas y volúmenes, Kriskadecor puede desarrollar estructuras para techos de grandes dimensiones.

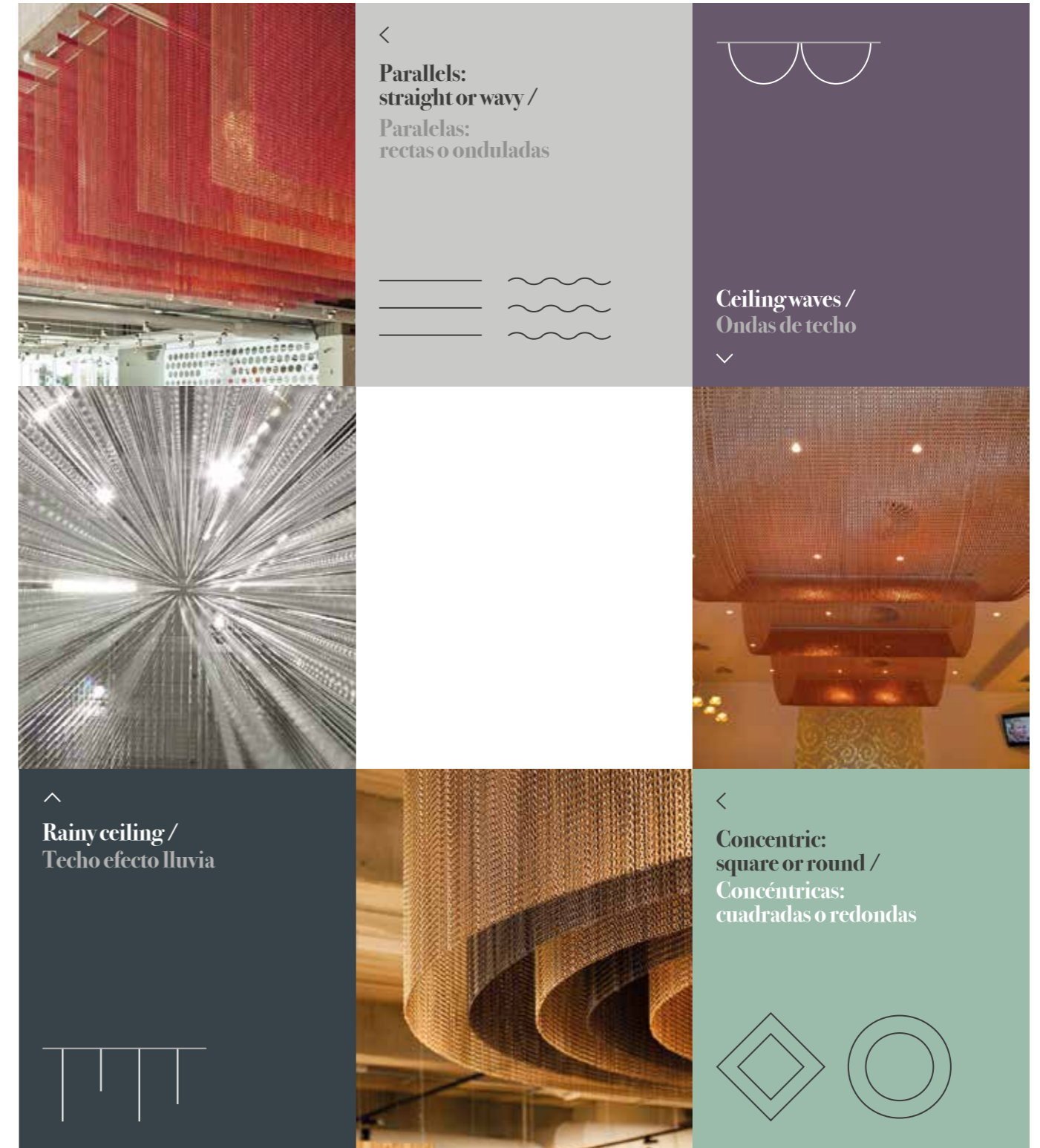

Parallels & Concentric: Emocions Commercial Center by DYD interiorismo. Photo by Marcela Grassi / **Rainy ceiling:** Talsee Showroom by Burkard Meyer Architekten & Konform / **Ceiling Waves:** Lavana Beauty Spa by Louise Nogueira.

Cladding / Fachadas

A unique building cladding solution. Our cladding possibilities allow reproducing patterns and images. The chains reduce the entrance of sunlight but still allow vision and ventilation. Depending on the spacing, colour and inclination between 40% and 50% of the light that affects the building is reflected.

Una solución de recubrimiento única. Permite reproducir cualquier diseño o imagen. Las cadenas reducen la entrada de luz solar, pero permiten la visión y la ventilación. Además, se trata de un material ligero y de fácil instalación. Dependiendo del tipo de espaciado, color e inclinación, permite reflejar entre un 40% y un 50% de la luz que incide en la estructura.



Structures / Estructuras

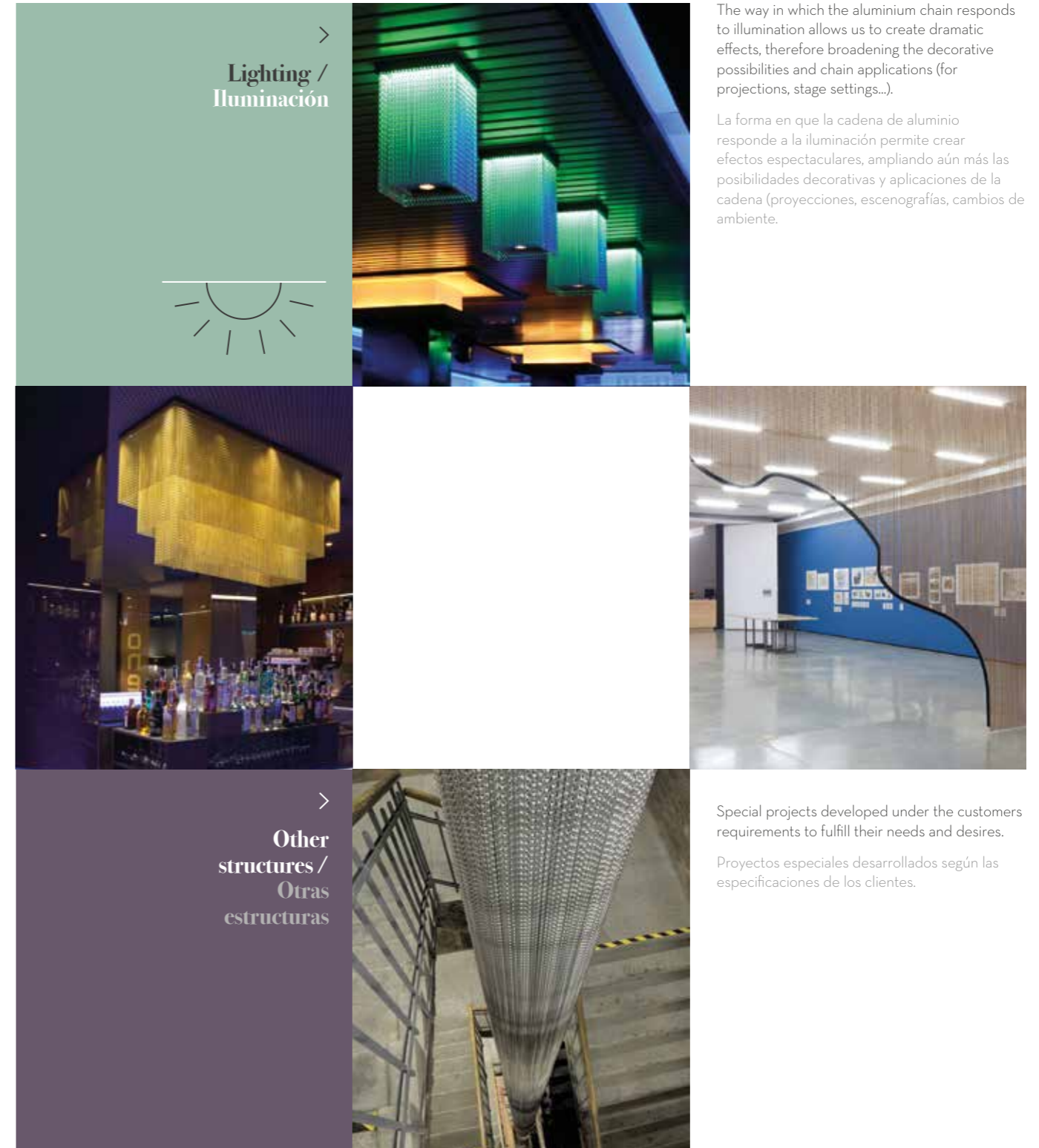

The way in which the aluminium chain responds to illumination allows us to create dramatic effects, therefore broadening the decorative possibilities and chain applications (for projections, stage settings...).

La forma en que la cadena de aluminio responde a la iluminación permite crear efectos espectaculares, ampliando aún más las posibilidades decorativas y aplicaciones de la cadena (proyecciones, escenografías, cambios de ambiente).

Special projects developed under the customers requirements to fulfill their needs and desires.

Proyectos especiales desarrollados según las especificaciones de los clientes.

**Technical
solutions /
Soluciones
técnicas**

Fixation systems / Sistemas de fijación

Minioval

SHAPES / FORMAS
SYSTEM / SISTEMA

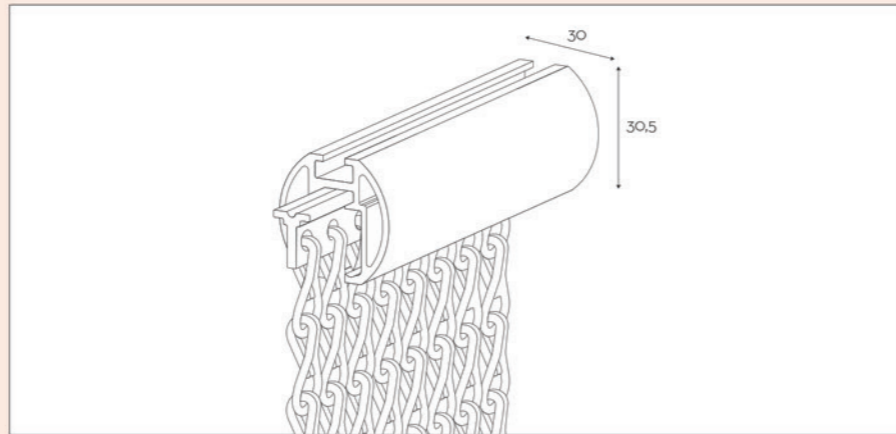

-  Fixed / Fijo
-  Mobile / Móvil
-  Straight / Rectas
-  Curved / Curvadas
-  Undulated / Onduladas

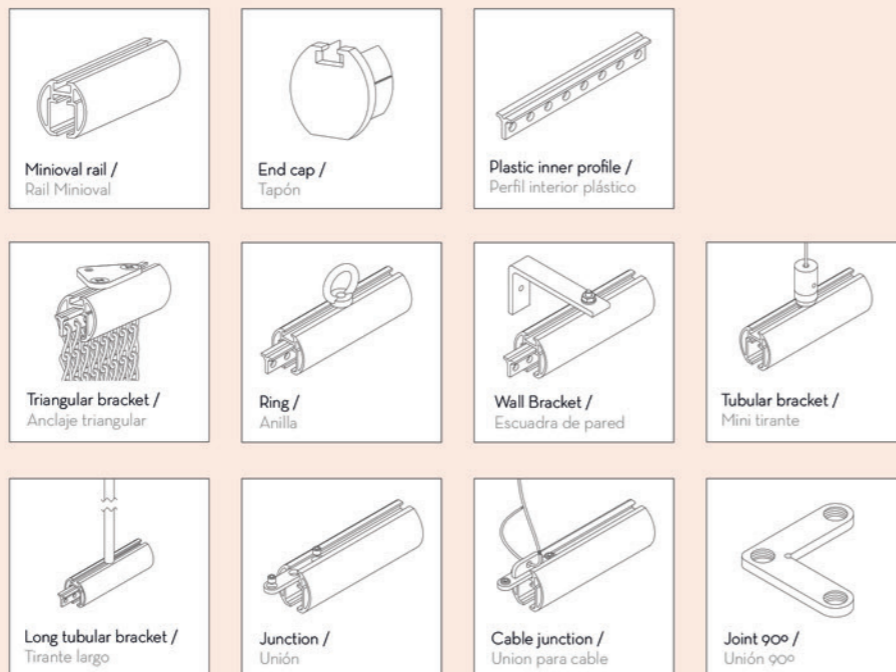

This rounded anodized aluminium rail is the smartest option with an elegant finishing.

APPLICATIONS: Ceilings or walls.

RADIUS: Fixed straight & curved curtains: min. radius of 35 cm.

COLOUR: Anodized aluminium.

Este rail redondeado es la opción más elegante y delicada.

APLICACIONES: Techos o paredes.

RADIO: Cortinas fijas rectas y curvadas: radio mín. 35cm.

COLOR: Aluminio anodizado.

PCA

SHAPES / FORMAS
SYSTEM / SISTEMA

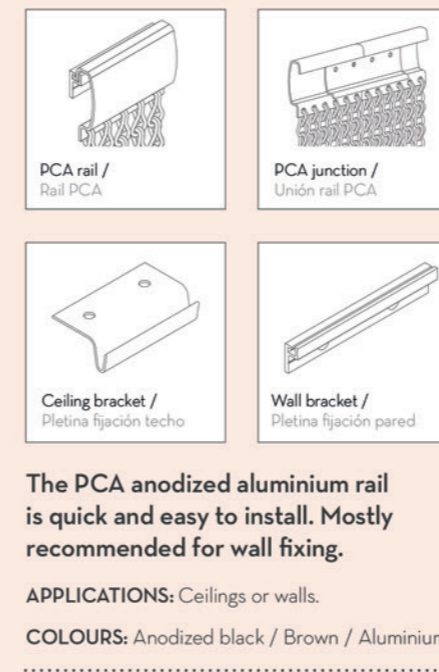
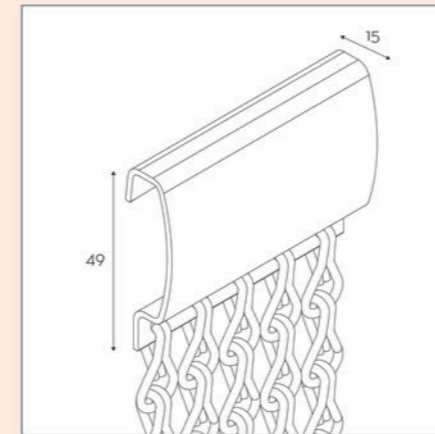
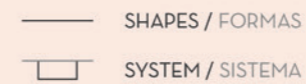

The PCA anodized aluminium rail is quick and easy to install. Mostly recommended for wall fixing.

APPLICATIONS: Ceilings or walls.

COLOURS: Anodized black / Brown / Aluminium.

Rail de aluminio anodizado de fácil instalación. Principalmente recomendado para fijación a pared.

APLICACIONES: Techos o paredes.

COLORES: Negro / Marrón / Aluminio anodizado.

40x3

SHAPES / FORMAS
SYSTEM / SISTEMA

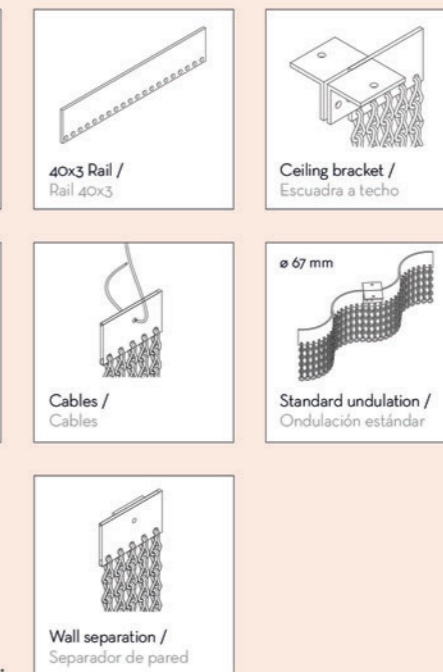
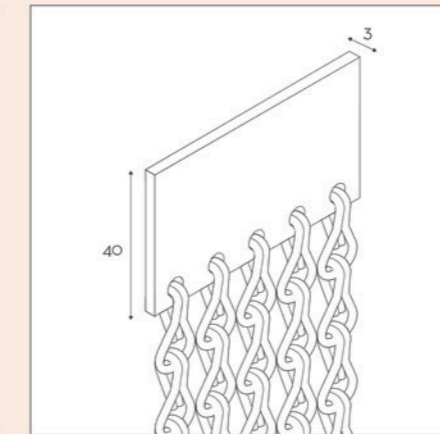

If shapes are required, this is the one.

APPLICATIONS: Ceiling or wall installation.

COLOUR: Natural aluminium.

Si se necesita crear formas, este rail es la solución adecuada.

APLICACIONES: Techos o paredes.

COLOR: Aluminio natural.

Wall

SHAPES / FORMAS
SYSTEM / SISTEMA

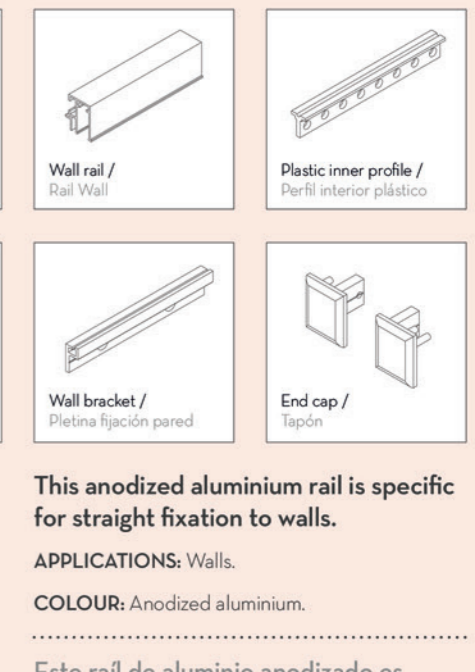
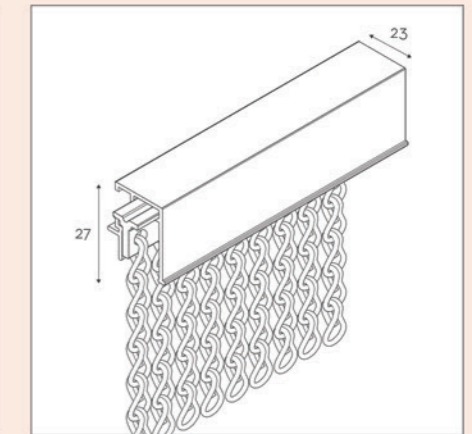

This anodized aluminium rail is specific for straight fixation to walls.

APPLICATIONS: Walls.

COLOUR: Anodized aluminium.

Este rail de aluminio anodizado es específico para fijación en paredes.

APLICACIONES: Paredes.

COLOR: Aluminio anodizado.

COLOUR: Fixation systems Can be lacquered in other colours under request.

COLOR: Los sistemas de fijación pueden lacarse en otros colores bajo petición.

Natsumi

SHAPES / FORMAS

SYSTEM / SISTEMA

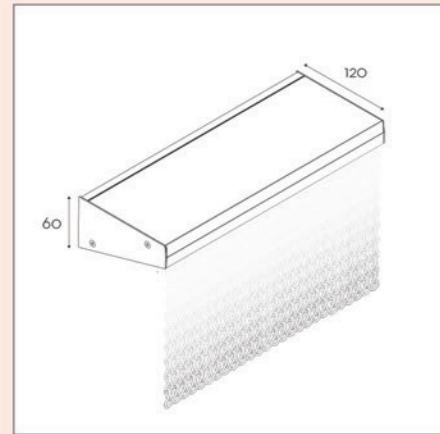

Illuminate to the chain artwork with this integrated lighting system rail.

TECHNICAL INFORMATION:

LED White 4000 K, 20 W/m, 810 Lm/m, 24 V. Possibility of incorporating dimmer.

LED RGB, 19 W/m, 24 V. Possibility of incorporating light intensity and color control device.

Connection: 230 V.

IP20 protection for interior uses.

Illuminates 1 m of chain intensively. Creates a shadow effect until the bottom of the chain.

APPLICATIONS:

Wall fixed straight structures with lighting.

COLOUR: Anodized aluminium.

Ilumina el diseño con este rail con sistema de iluminación integrado.

INFORMACIÓN TÉCNICA:

LED Blanco 4000 K, 20 W/m, 810 Lm/m, 24 V. Posibilidad de incorporar control de intensidad.

LED RGB, 19 W/m, 24 V. Posibilidad de incorporar control de intensidad de luz y color.

Conexión: 230 V.

Protección IP20 para usos interiores.

Ilumina 1m de cadena de manera intensa. Crea un efecto de sombras hasta el final de la cadena.

APLICACIONES:

Estructuras rectas de pared con iluminación.

COLOR: Aluminio anodizado.

Rainy ceiling / Techo efecto lluvia

SHAPES / FORMAS

SYSTEM / SISTEMA

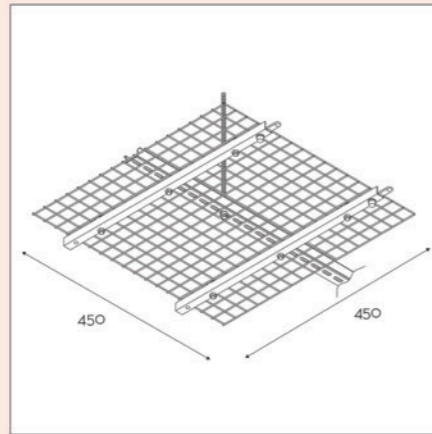

This structure makes possible to recreate a rainy effect, combining different densities, chain lengths and gradients of colours. It is even possible to customize the shape for different areas.

APPLICATIONS: Ceiling.

MATERIAL: Aluminium, stainless steel, galvanized steel.

COLOUR: STRUCTURE: Metallic. Can be lacquered under request.

CHAINS: Solid colours or gradations.

Esta estructura permite recrear un efecto lluvioso, combinando diferentes densidades, longitudes de cadenas y degradados de colores. Incluso es posible personalizar la forma para diferentes áreas.

APLICACIONES: Techo.

MATERIAL: Aluminio, acero inox, acero galvanizado.

COLOR: ESTRUCTURA: Metálico.

Puede lacarse bajo petición.

CADENAS: colores sólidos o degradados.

CHAIN DENSITIES / DENSIDAD DE LA CADENA



100%
(1600 strands - tiras / m2)

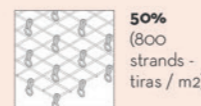

50%
(800 strands - tiras / m2)



25%
(400 strands - tiras / m2)

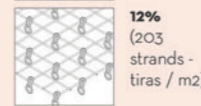

12%
(203 strands - tiras / m2)

VOLUME / VOLÚMEN



Others / Otros

Ceiling waves / Ondas de techo

SHAPES / FORMAS

SYSTEM / SISTEMA

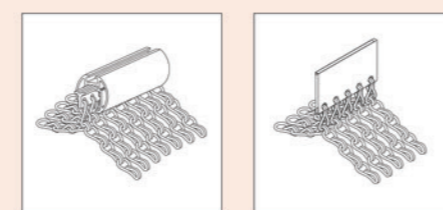
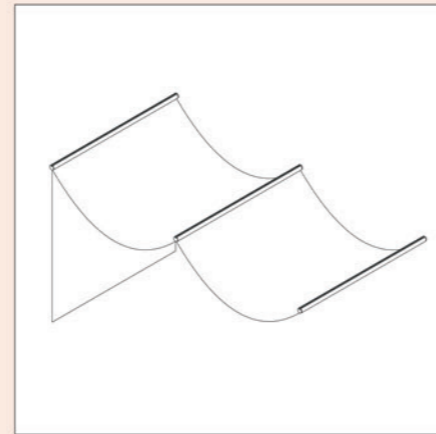

Creating waves on ceilings of any width or any height is possible with this system. It is possible to use solid colours, gradients or patterns.

APPLICATIONS: Ceiling or walls.

COLOUR: STRUCTURE: Anodized aluminium.

CHAINS: Solid colours or gradations.

Crear ondas en techos de cualquier ancho o altura es posible con este sistema. Es posible utilizar colores sólidos, degradados o estampados.

APLICACIONES: Techo o pared.

COLOR: ESTRUCTURA: Aluminio anodizado.

CADENAS: Colores sólidos o degradados.



Fixed / Fijo

Mobile / Móvil

Rainy effect / Efecto lluvia

Ceiling waves / Olas de techo

Straight / Rectas

Curved / Curvadas

Undulated / Onduladas

COLOUR: Fixation systems
Can be lacquered in other colours
under request.

COLOR: Los sistemas de fijación
pueden lacarse en otros colores
bajo petición.

Minioval mobile curtain / Minioval cortina móvil

SHAPES / FORMAS

SYSTEM / SISTEMA

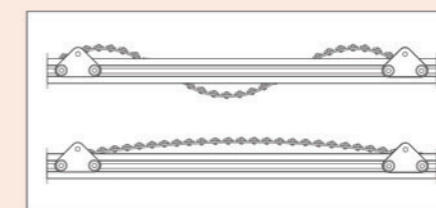
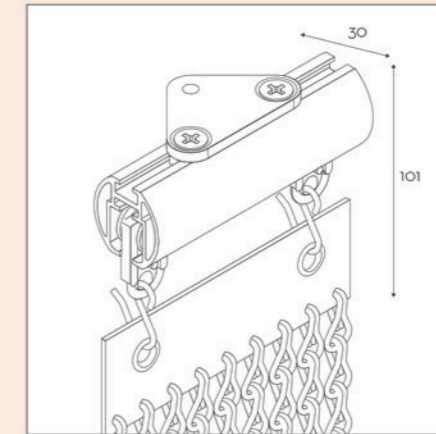

When dynamism and mobility are required, this mobile curtain is the solution because it can be opened and closed. The chain is fastened to a flexible textile strip which slides along the rail. With this system it is possible to create circular or curved areas.

APPLICATIONS: Ceiling or wall installation.

MOVEABLE STRAIGHT & CURVED CURTAINS:
min. radius of 40 cm.

GATHERING: 25-30% of the total length when gathered up.

Cuando se necesita dinamismo y movilidad, esta cortina móvil es la solución porque puede abrirse y cerrarse. La cadena está fijada a una cinta textil que se desliza a lo largo del raíl. Con este sistema se pueden crear áreas circulares o curvadas.

APLICACIONES: Techo o pared.

CORTINAS FIJAS RECTAS Y CURVADAS:
radio mín. 40 cm.

FRUNCIDO: 25-30% de la anchura total cuando está recogida.

Sliding panel system / Panel japonés

SHAPES / FORMAS

SYSTEM / SISTEMA

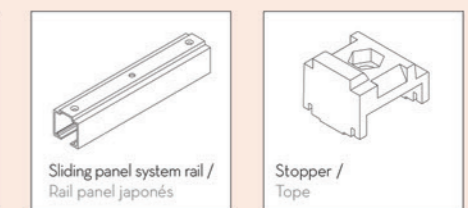
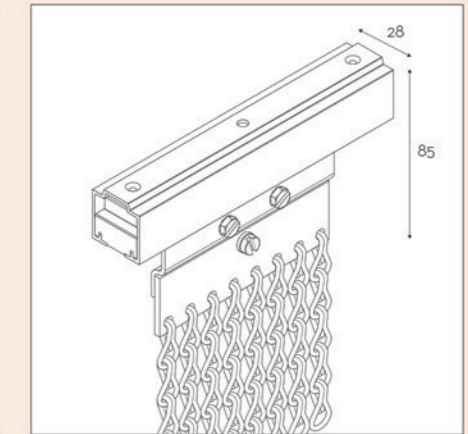

Sliding panel system rail / Rail panel japonés

Stopper / Tope

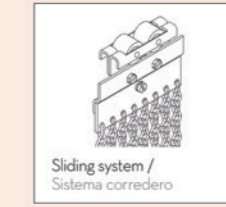

Sliding system / Sistema corredero



End cap / Tapón

This panel system allows independent manual movement of parallel panels.

APPLICATIONS: Ceiling.

COLOUR: Anodized aluminium.

Si se necesitan crear formas este raíl es la solución adecuada.

APLICACIONES: Techo.

COLOR: Aluminio anodizado.



Chain measurements, installation & maintenance / Medidas de la cadena, instalación y mantenimiento

Projects can be adapted to any size, height and width. Aluminium is a very light element and it is easy to handle. Material is delivered with the measurements as indicated by the customer.

The sizes always include the rail and the support system. Installation is simple and does not require specialised personnel. Before installation, check that the element where the structure will be installed will be able to take its weight.

Due to the size of the links and the spaces between strands, the measurements may not be exact, although they are as close as technically possible to the height and width requested, without exceeding these measurements. For better chain effect, we recommend leaving a 2 cm space at the bottom.

For chain maintenance, clean with water and mild soap (not basic). Vapour or water pressure machines can also be used. The chain's guarantee for indoor use is 5 years except in case of damages caused by accident, inappropriate use or any other external cause.

Los proyectos se pueden realizar en cualquier medida, tanto en anchura como en altura. El aluminio es un elemento muy ligero, de fácil manipulación. La instalación es sencilla y no precisa de personal especializado. Antes de la instalación, es necesario comprobar que la estructura donde se instalará la cadena resiste el peso de la misma. El material se suministra según la medida indicada por el cliente. Las medidas siempre incluyen el rail y el sistema de sujeción.

Debido al tamaño de los eslabones y a la separación entre tiras, las medidas pueden no ser exactas, aunque se aproximarán tanto como sea técnicamente posible a la altura y anchura solicitadas, sin sobrepasar esas medidas. Para una mejor presencia de la cadena, recomendamos dejar libres 2 cm en la parte inferior.

Para su mantenimiento, la limpieza se realiza con agua y jabón neutro (no básico). También puede utilizarse vapor o máquinas de agua a presión.

La garantía de la cadena para uso en interior es de 5 años salvo en caso de daños causados por accidente, uso indebido o cualquier otra causa externa.

Other options / Otras opciones

Inferior fastening / Sujeción inferior

To prevent the strands from moving freely, there is the option of fastening the lower part to a rail that is fixed to the floor. Used mainly in outdoor installations.

Para evitar que las tiras se puedan mover, existe la posibilidad de fijarlas en la parte inferior mediante un rail sujeto al suelo. Principalmente usado en instalaciones de exterior.

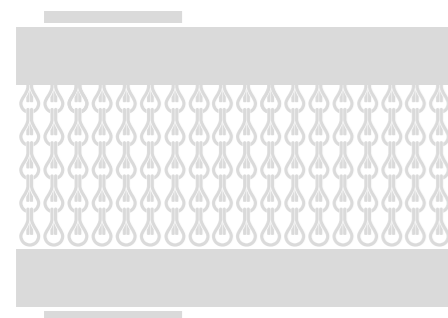

Chain linking / Enlazado de cadena

The chains can be joined together using rings, at any height and as many times as required. This option gives the curtain rigidity simulating a textile fabric and prevents crossing through the chain panel.

Es posible enlazar las cadenas entre si mediante anillas, a cualquier altura y tantas veces como sea necesario. Esta opción aporta rigidez simulando un tejido y evita el paso a través.

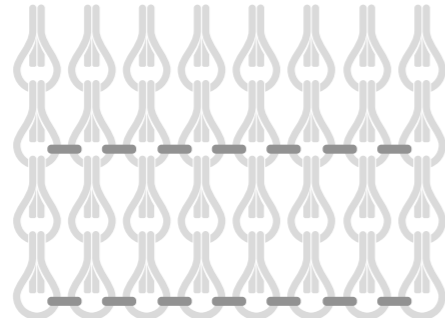

Chain shaping / Vaciados de cadena

Trimming off the chains allow creating shapes. This shaping can follow straight or curved lines to create surprising effects. The chain can be demarked with a frame or remain free.

Recortar las cadenas permite crear formas. El vaciado puede seguir líneas rectas o curvadas para crear efectos sorprendentes. La cadena puede enmarcarse o permanecer libre.

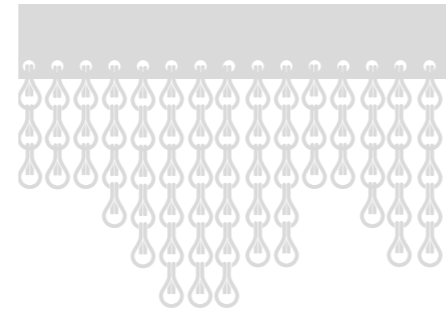

Technical specifications / Especificaciones técnicas

The aluminium in the Kriskadecor links goes through our special anodizing treatment, specially designed for our chains, which gives them improved robustness and offers high colour resistance against climatic factors, wear and rusting.

El aluminio de las cortinas Kriskadecor se somete a un tratamiento de anodizado especial para cadenas que le proporciona una mayor dureza y aporta una alta resistencia de los colores a los factores climáticos, así como al rozamiento y la oxidación.

Anodized aluminium thickness's link: Kriska 2 mm and Snina 1,5 mm.

Grosor de los eslabones de aluminio anodizado: Kriska 2 mm y Snina 1,5 mm.

Maximum static load without break: Kriska 17 kg (approx.) / Snina 11 kg (approx.)

La carga estática máxima sin rotura: Kriska 17 kg y Snina 11 kg aprox.).

Aluminium chain with anodized coating thickness between 8,5 and 12 microns, depending of colour and finish.

Cadena de aluminio anodizado con capa de recubrimiento entre 8,5 y 12 micras, dependiendo del color y acabado.

 Material composition of 99,7% in aluminium. Minimum of 20% of recycled aluminium.

 Composición del material de 99,7% en aluminio. Mínimo del 20% procedente de aluminio reciclado.

Soft finish. No roughness perceptible in coating.

Acabado suave. Rugosidad imperceptible.

40% to 60% opacity with a 90° incidence of light, depending on the spacing between chains and on the finishing of the chains (brilliant or satin).

Opacidad entre 40% y 60% con un ángulo de inclinación de 90°, dependiendo del espaciado y el acabado (brillo o satinado).

 No electrical conductivity.

 No conductor de la electricidad.

 No sound absorption.

 No absorbe sonido.

 Non-flammable. Fire ratings A1 and A1FL.

 Clasificación A1 y A1FL de resistencia al fuego (no inflamable).

 Resistant to acids with a pH value up to 8 (not resistant to alkaline products). Avoid cleaning with products with pH higher than 8.

 Resistente a los productos ácidos de pH inferior a 8 (no a productos alcalinos). Para la limpieza no utilizar productos con pH superior a 8.

 Rustproof.

 Resistente a la oxidación.

 Working temperature allowed: -30°C up to 50°C.

 Temperatura recomendada de trabajo: -30°C hasta 50°C.

 Resistant to seawater.

 Resistente al agua de mar.

WEIGHT / PESOS (aprox)	kg / sqm kg / m2	Kriska		Snina	
		Standard	Half-drop	Standard	Half-drop
		3,03	3,88	2,25	2,96

**Public spaces /
Espacios públicos**

**Residential /
Residencial**

Art / Arte

**Hotels and restaurants /
Hoteles y restaurantes**

Leisure / Ocio

Offices / Oficinas

**Shops and shopping centers /
Tiendas y centros comerciales**

**Stands and events /
Stands y eventos**

Projects / Proyectos



Canalla Discotheque by Vaillo•Irigaray Architects. Photo by Rubén Pérez Bescós



Vinci Gala Hotel by TBI Architecture & Engineering. Photo by José Hevia



Pull&Bear shops Worldwide. Photo by Marcela Grassi



Wahaca Canary Wharf Restaurant by Softroom Architects. Photo by Alex Maguire



Marriott Renaissance Wien Hotel by Christian Olufemi Architekten and Brumann Innenraumkonzepte GmbH. Photo by David Bohmann

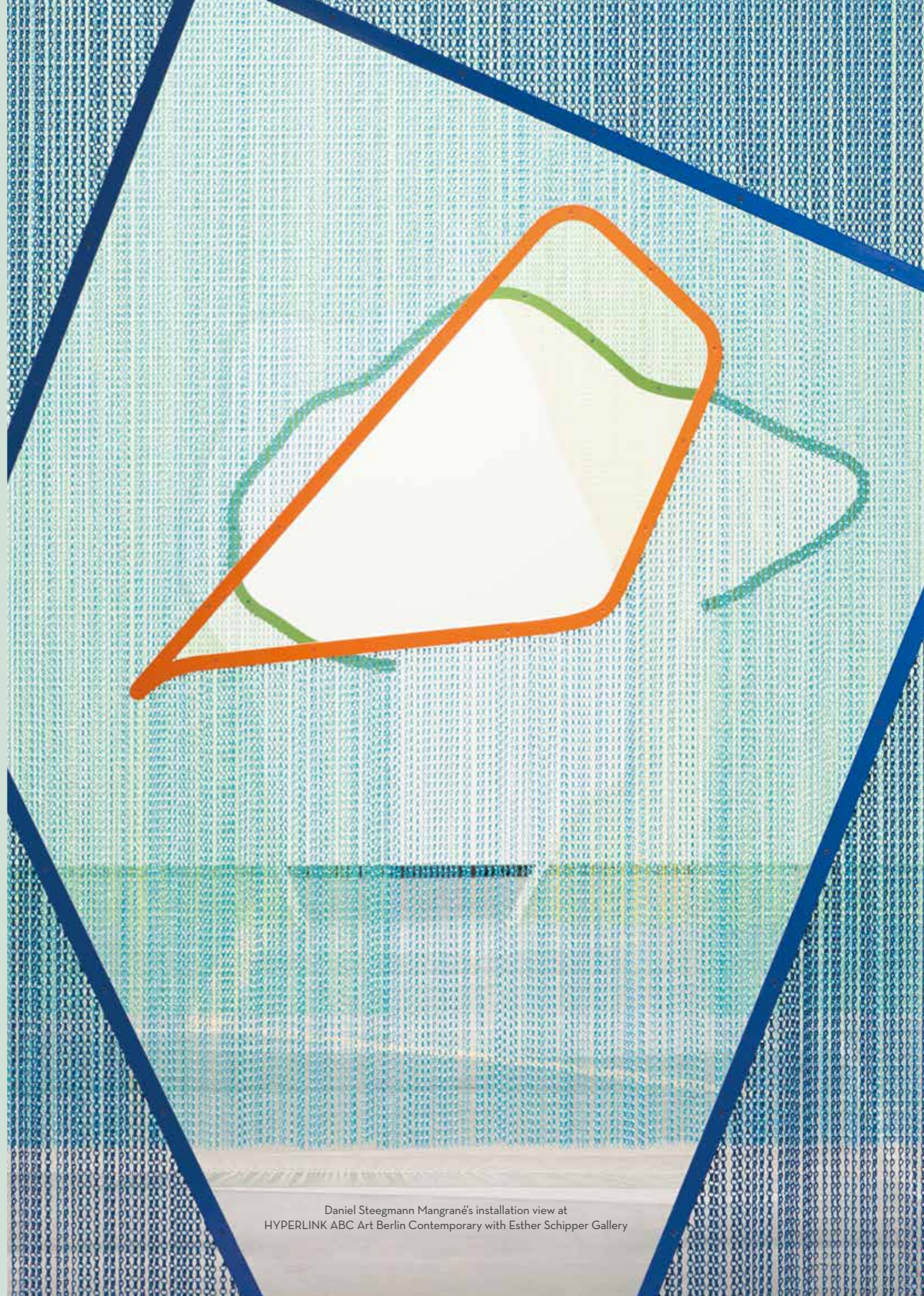

Daniel Steegmann Mangrané's installation view at
HYPERLINK ABC Art Berlin Contemporary with Esther Schipper Gallery



Kriskadecor's stand at Downtown Design Dubai by Sancal Design Team

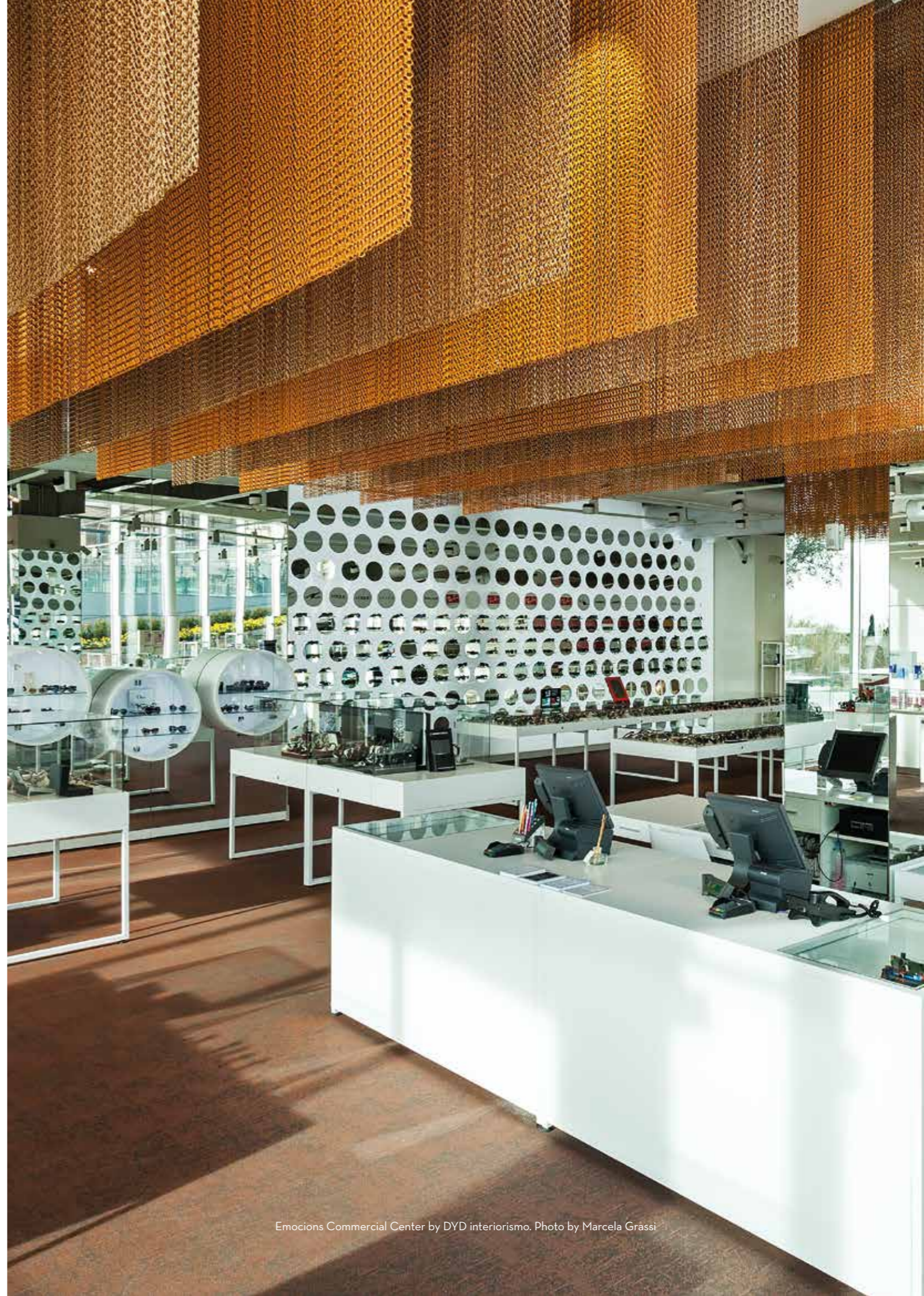

Emocions Commercial Center by DYD interiorismo. Photo by Marcela Grassi



Arsenal Emirates Stadium by 20/20

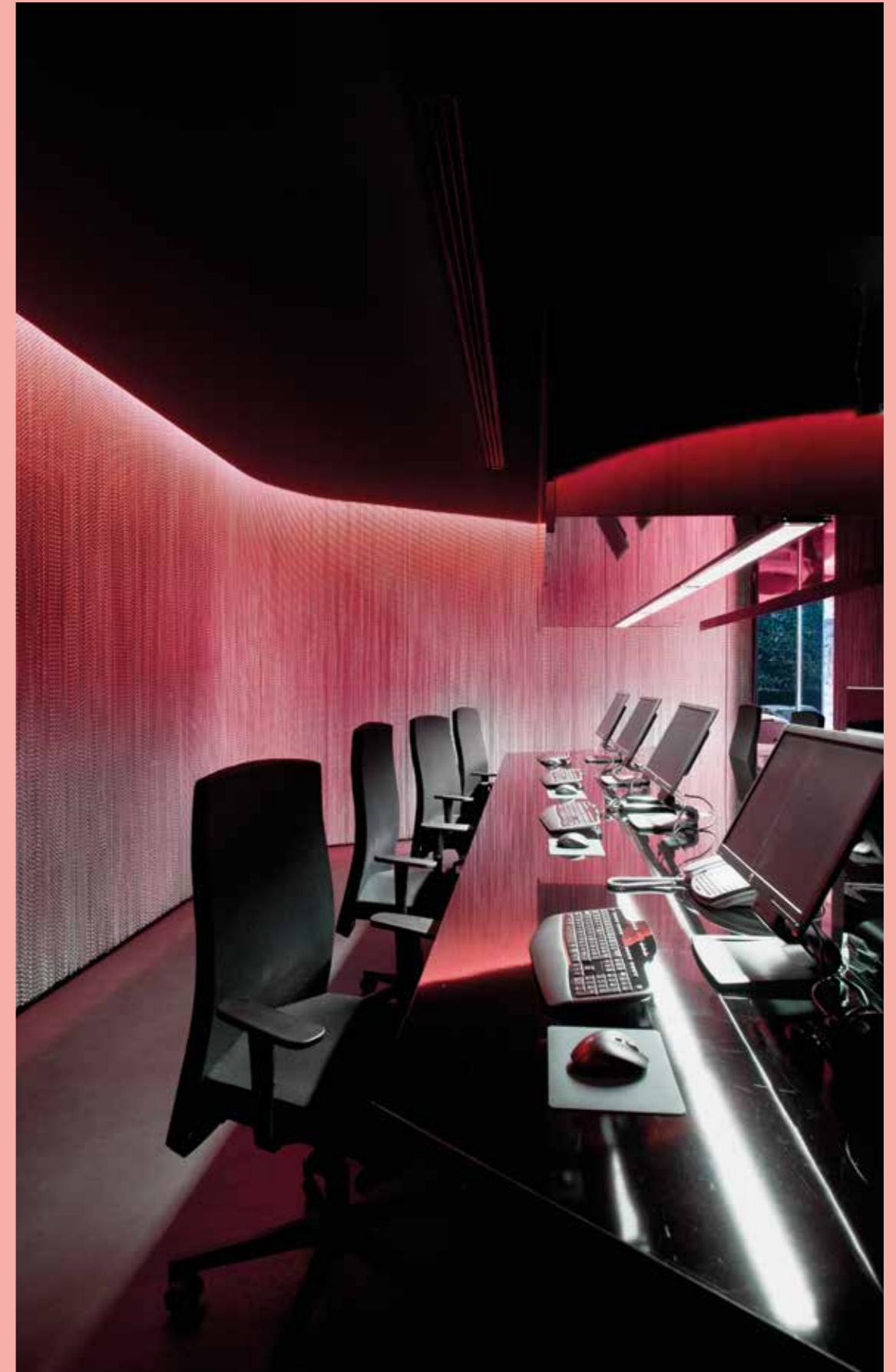

Elorri Offices by Gaz arquitectos. Photo by Iñaki Eskubi

Hotels / Marriott Reinassance · Wien · Austria / W · Fort Lauderdale · USA / Le Meridien Ra · El Vendrell · Spain / Mama Shelter · Marseille · France / Isrotel · Tel Aviv · Israel / Riu Plaza Panamá · Panama City · Panama / Royal Ascot Hotel Apartment · Dubai · UAE / Sheraton München Westpark Hotel · Munich · Germany / Sofitel Queenstown · Queenstown · New Zealand / Stora Hotellet · Umeå · Sweden / The Westin Sydney · Sydney · Australia / Yotel · New York · USA / Vincci Gala Hotel · Barcelona · Spain / **Restaurants** / Häagen-Dazs · Berlin · Germany / Cinc Sentits · Barcelona · Spain / Arsenal Emirates Stadium · London · UK / Dos Palillos By Camper · Barcelona · Spain / Hard Rock Café - Mall of America · Bloomington · USA / Coure · Barcelona · Spain / Etihad Stadium Manchester City

F.C. - The Mancunians · Manchester · UK / **Public Spaces** / **Museums** / Abba The Museum · Stockholm · Sweden / **Airport** / Dallas Fort Worth Airport · Dallas · USA / **Events** / Academy Awards - Oscar's Ceremony · Los Angeles · USA / BMW Series 3 Sport · Several Cities · Italy / **Stands** / B&B · Köln · Germany / Kawasaki · Barcelona · Spain / Pfizer · Madrid · Spain / **Shops & Shopping Centers** / Harrods · London · UK / Hoss Intropia · Several Cities · Worldwide / Pull & Bear · Several Cities · Worldwide / **Offices** / Accenture · Barcelona · Spain / Google · Dubai · UAE / **Casinos** / Cosmopolitan Casino · Las Vegas · USA / MGM Grand Macau · Macau · China / **Discotheques & Clubs** / Pacha Moscow · Moscow · Russia / Teatro Rauxa · Tulum · Mexico / Cavalli Club · Marbella · Spain



Sea Brush Strokes Pattern by Claire Davies

Ideas by Kriskadecor / Ideas de Kriskadecor

Print collection

Patterns that fit in every ambient.

Estampados que encajan en cualquier ambiente.



Screen dividers / Biombos

Dividing the space with artistic and highly customised chain art, all inside a frame.

Arte en cadena para dividir el espacio de manera artística y altamente personalizable. Todo dentro de un marco.

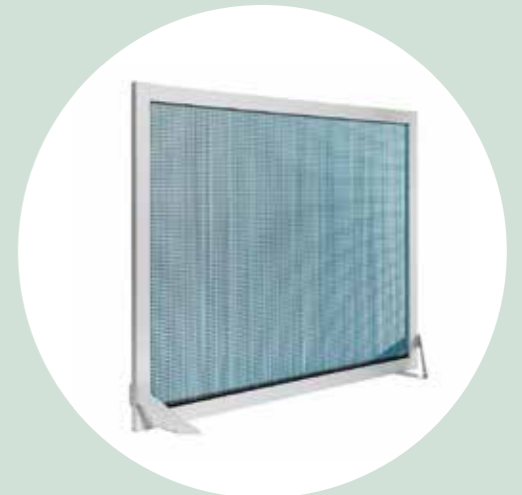

Lamps / Lámparas

Standard and customizable lamps.

Lámparas estándar y personalizables.



Local development / Desarrollo local

Kriskadecor maintains its headquarters in Montblanc and, at the same time, it has a network of international distributors worldwide and new office in the United States.

Kriskadecor also contributes regularly in the sponsorship of local festivities such as the renowned Medieval Week, along with other local activities.

Kriskadecor mantiene su sede en Montblanc y, al mismo tiempo, tiene una red de distribuidores internacionales en todo el mundo y otra sede en Estados Unidos.

Kriskadecor también contribuye regularmente en el patrocinio de festividades locales así como la renombrada Semana Medieval, junto con otras actividades locales.

Education / Educación

We think that young talent is one of the most important human investments that our company can make. That is why we are involved with educational entities, offering training and grants for internships for graduates and undergraduate students.

Creemos que el talento joven es una de las inversiones humanas más importantes que nuestra empresa puede hacer. Es por eso que estamos involucrados con entidades educativas, ofreciendo experiencia y becas de prácticas para graduados y estudiantes universitarios.

Eco friendly / Eco friendly

In order to minimise it to the maximum, we invest all of our available efforts and resources in it.

Our aim is achieving products that are attractive, useful, long-lasting and, above all, that respect the environment. The chain is 100% recyclable.

Our company upholds the 3R law: Reduce, Recycle and Re-use. Our products are made with aluminium that contains at least 20% of recycled material, the production of which consumes fewer resources, so that we reduce our carbon footprint.

As an inner process into our different production processes we re-use the water in order to minimize the use of this resource.

Tenemos el fin de minimizarlo al máximo, invirtiendo todos nuestros recursos y esfuerzos en ello.

Nuestra intención es lograr productos atractivos, útiles, duraderos y respetuosos con el medio ambiente. La cadena es 100% reciclable.

Nuestra empresa cumple la ley 3R: reducir, reciclar y reutilizar. Nuestros productos están hechos de aluminio y contienen como mínimo el 20% de material reciclado, por lo que su producción consume menos recursos para reducir nuestra huella de carbono.

Dentro de nuestros diferentes procesos de producción se reutiliza el agua para minimizar el uso de este recurso.





linking
ideas

Kriskadecor

Ctra. Rojals km 0,05
43400 Montblanc
Tarragona, Spain

Kriskadecor USA

6501 E Greenway Pkwy
Suite 103 - 346
Scottsdale, AZ 85254

info@kriskadecor.com
kriskadecor.com